

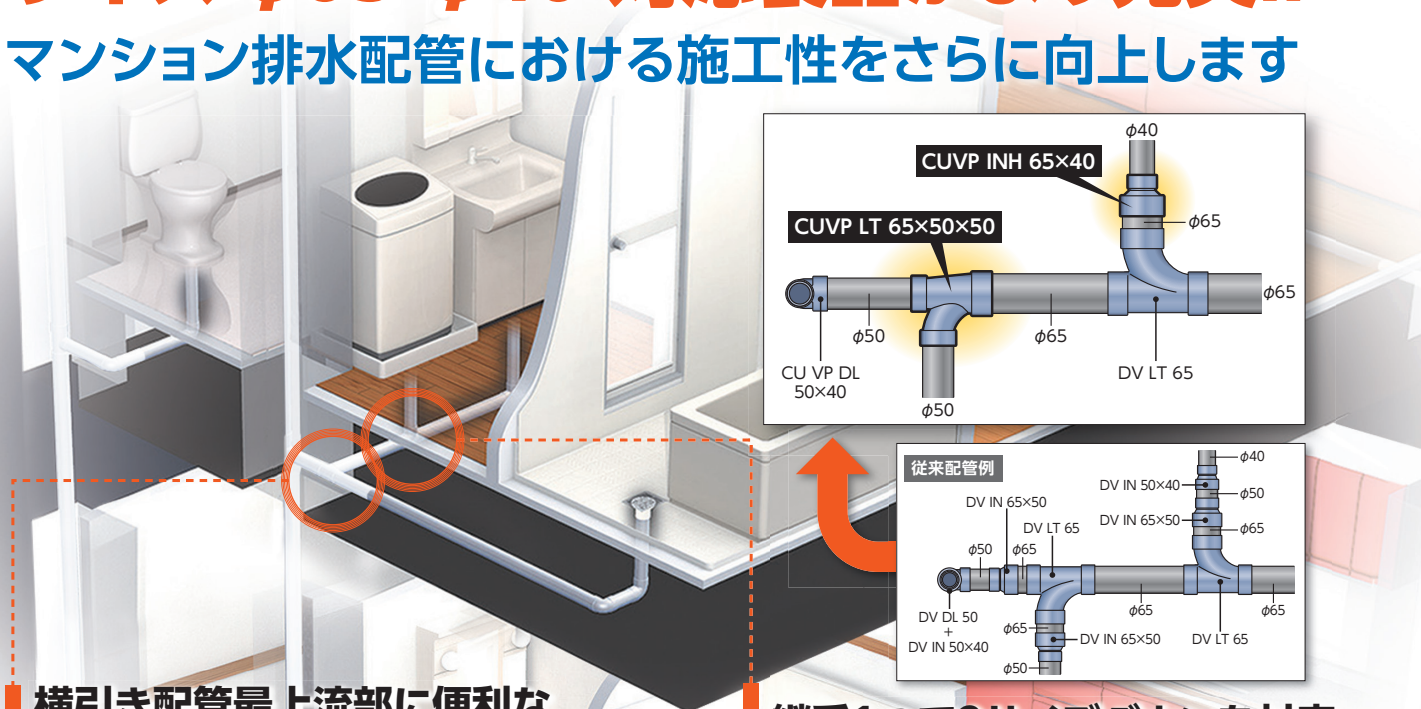

便利な排水継手

VP管用異径90°大曲りY / VP管用偏芯インクリーザー

サイズ φ65・φ40 対応製品がより充実!!
 マンション排水配管における施工性をさらに向上します



横引き配管最上流部に便利な
異径継手が新登場

継手1つで2サイズダウンを対応



VP管用
異径90°大曲りY
CU VP LT 65×50×50



VP管用
偏芯インクリーザー
CU VP INH 65×40

LINE UP

VP管用異径90°大曲りY

CU VP LT

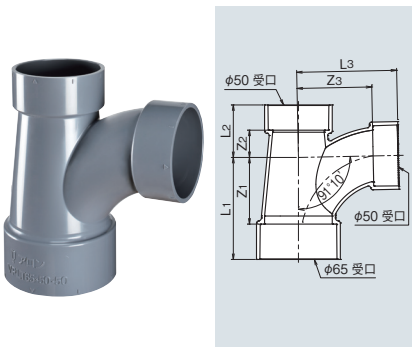

寸法単位:mm

サイズ	コード	価格	梱包	Z1	Z2	Z3	L1	L2	L3
65×50×50	5 235098	-	20	66	27	23	101	52	99

VP管用偏芯インクリーザー

CU VP INH

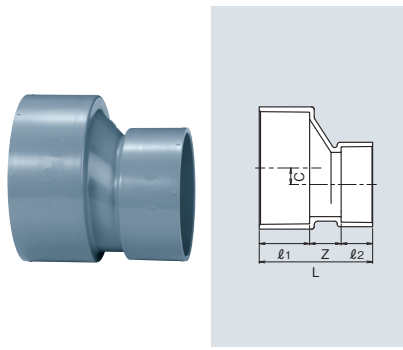

寸法単位:mm

サイズ	コード	価格	梱包	Z	L	φ1	φ2	C
50×40	5 235062	-	20	15	62	25	22	5.5
65×40	5 235068	-	20	20	77	35	22	13.5
65×50	5 235063	-	20	20	80	35	25	8.0

VP管用異径90°エルボ

CU VP DL

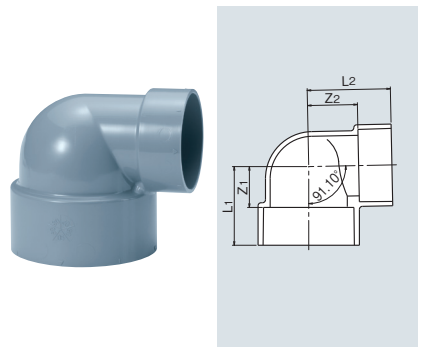

寸法単位:mm

サイズ	コード	価格	梱包	Z1	Z2	L1	L2
50×40	5 235041	-	20	27	33	52	55
65×50	5 235042	-	20	33	41	68	66

VP管用90°Y

DV DT

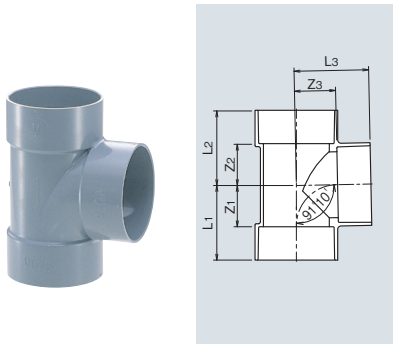

寸法単位:mm

サイズ	コード	価格	梱包	Z1	Z2	Z3	L1	L2	L3
50×40	5 226622	-	66	27	27	33	52	52	55
65×40	5 226625	-	40	27	28	42	62	63	64
65×50	5 226627	-	34	34	35	42	69	70	67

VP管用90°大曲りY

DV LT

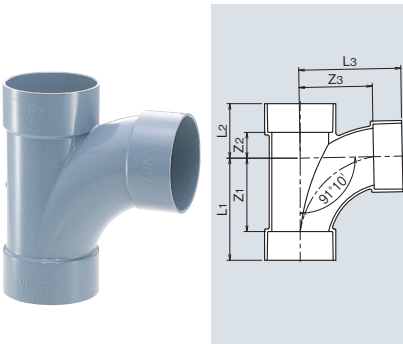

寸法単位:mm

サイズ	コード	価格	梱包	Z1	Z2	Z3	L1	L2	L3
50×40	5 226686	-	46	52	23	57	77	48	79
65×40	5 226687	-	30	52	24	66	87	59	88
65×50	5 226697	-	24	66	27	74	101	62	99

VP管用45°Y

DV Y

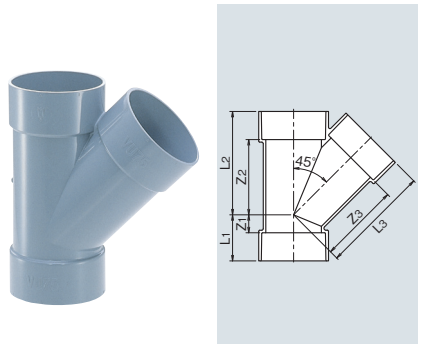

寸法単位:mm

サイズ	コード	価格	梱包	Z1	Z2	Z3	L1	L2	L3
50×40	5 226737	-	50	8	62	70	33	87	92
65×40	5 226740	-	30	-1	72	82	34	107	104
65×50	5 226741	-	26	8	80	88	43	115	113



注意事項

◆設計上のご注意

- ・排水専用です。給水・給湯など常時圧力の加わる配管には使用できません。

◆輸送・保管上のご注意

- ・高所からの落下、放り投げなどによる過度の衝撃を加えないでください。
- ・屋内で保管してください。やむをえず屋外に保管する場合は、直射日光を避け、熱気のこもらない方法によって保管を行ってください。

◆施工上のご注意

- ・排水専用です。給水・給湯など常時圧力の加わる配管には使用できません。
- ・接着剤は、必ず清掃した管と継手の接合部の両面に薄く均一に塗布し、塗布後は速やかに接合してください。接合は規定の時間挿入力を保持し、接合後は、はみ出した接着剤をふき取ってください。
- ・継手には、アセトン、シンナー、クレオソート、殺虫剤および白あり駆除剤など継手の材質に悪影響を及ぼす物質を吹き付けたり、塗ったりしないでください。
- ・建築配管には、熱による管路収縮に対応する為、差込ソケット(伸縮継手)を使用してください。



アロン化成株式会社

管材事業部

管材企画グループ 〒105-0003 東京都港区西新橋2-8-6 住友不動産日比谷ビル
TEL (03) 3502-1449 FAX (03) 3502-1452

東京支店 TEL(03)3502-1488 FAX(186045)750-1602 広島支店 TEL(082)245-7100 FAX(082)245-7106
大阪支店 TEL(06)6448-5125 FAX(06)6448-5193 札幌営業所 TEL(011)709-6011 FAX(011)709-6014
名古屋支店 TEL(052)203-0378 FAX(052)231-2918 北陸営業所 TEL(0766)44-1565 FAX(0766)44-1598
福岡支店 TEL(092)741-1412 FAX(092)712-2594 四国営業所 TEL(0877)46-5201 FAX(0877)46-5202
仙台支店 TEL(022)291-5477 FAX(022)291-5479

お問い合わせは

管理コード
235098
製品コード

コード番号が**8ケタ**になっています。

2010年1月より、今までのコード番号に管理コードが追加され、コード番号が8ケタになっています。 No.115025 22.03.XX.KW-1