

# 安 あんじゅ 寿

大切にしたい。  
自立への気持ちと思いやり。

## 家具調トイレセレクト ノーマル (L/H) 家具調トイレセレクト ノーマルワイド (L/H)

**保証書付**  
共通取扱説明書

標準便座、 快適脱臭 (標準便座)  
ソフト便座、 快適脱臭 (ソフト便座)  
暖房便座、 快適脱臭 (暖房便座)

- このたびは家具調トイレセレクト ノーマルシリーズをお求めいただきまして、まことにありがとうございます。
- 正しくお使いいただくため、ご使用前にこの取扱説明書と保証書をよくお読みください。
- 取扱説明書 (保証書) は大切に保管してください。
- 保証書は「お買い上げ日、販売店名」などの記入を必ず確かめ、販売店からお受け取りください。

最大使用者体重  
100kg以下

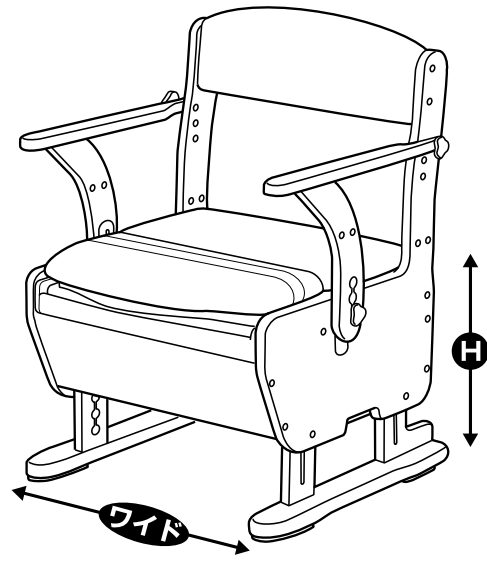
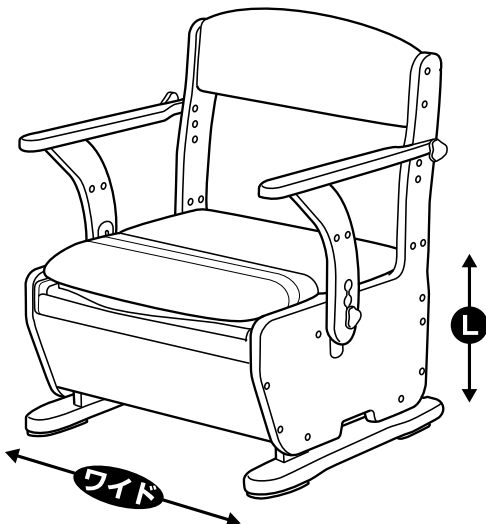
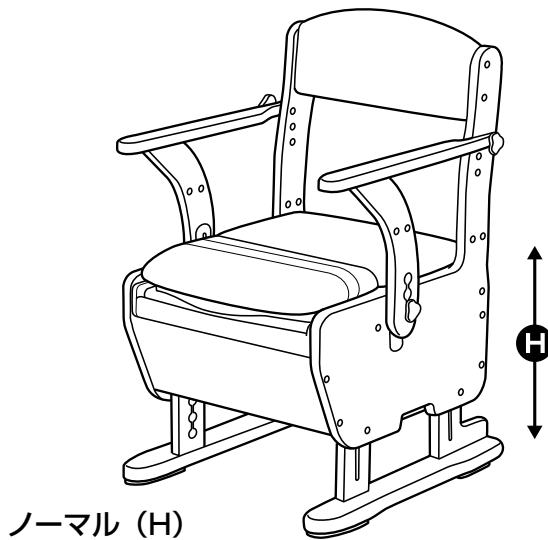
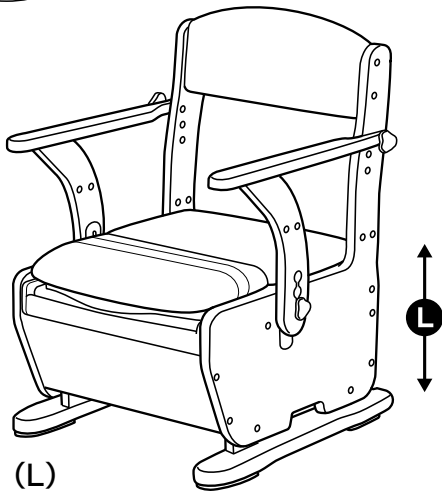

**ARONKASEI CO.,LTD.**

共通

必ずお読みください

各部のなまえ	2~3
■各部のなまえ／仕様／サイズ	
安全上のご注意	4~6
■使用前のご注意	
■組み立て時のご注意	
■使用中のご注意	
■お手入れ上のご注意	
組みたてかた	7~10
■便座高さ（脚の高さ）を調節する	
■便座を前下がり（前傾）にして使用する	
■ひじ掛けの高さを調節する	
■ペーパーホルダーを取り付ける	
■ポケットを取り付ける	
使いかた	11・12
■ご使用の前に	
■汚物の処理方法	
■ポケットにバケツの蓋を収納する	
■キャスターの使い方	
ーより快適にご使用いただくために	

暖房便座

必ずお読みください

各部のなまえ	13
■各部のなまえ／仕様／サイズ	
安全上のご注意	14・15
■使用上のご注意	
組みたてかた・使いかた	16
■暖房便座のスイッチボックスを本体に固定する	
■温度調節の方法	

快適脱臭

必ずお読みください

各部のなまえ	17
■各部のなまえ／仕様／サイズ	
安全上のご注意	18・19
■使用上のご注意	
組みたてかた	19・20
■脱臭器を取り付ける	
■脱臭センサーの感知	

共通

困ったとき

お手入れの方法	22~24
■便座のお手入れ方法	
■本体のお手入れ方法	
■脱臭器のお手入れ方法（快適脱臭の場合）	
交換部品	24
故障かな？と思ったら	25
保証とアフターサービス	26・27
■保証書について	
■修理を依頼されるとき	
■保証書	
■お客様相談室	

### ●便座の種類/脱臭の有無

標準便座	プラスチック製便座
ソフト便座	やわらかいソフト便座
暖房便座	暖房機能の付いた便座
快適脱臭（標準便座）	脱臭タイプ
快適脱臭（ソフト便座）	
快適脱臭（暖房便座）	

※部品購入で便座を交換できます。  
ただし、快適脱臭の後付けはできません。

# 各部のなまえ

## ■共通(本体)のなまえ

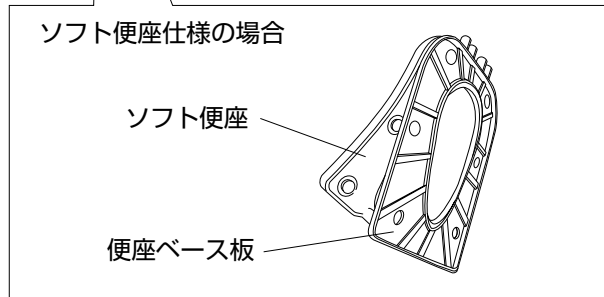
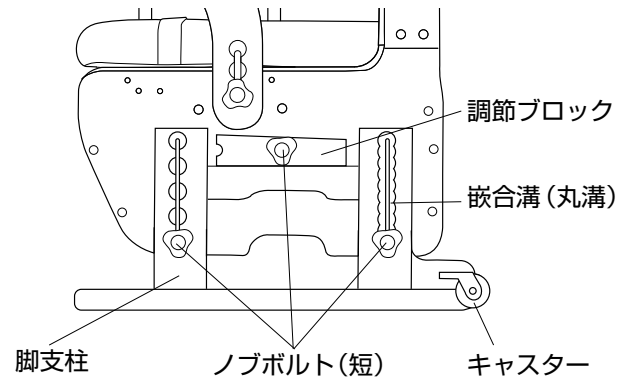
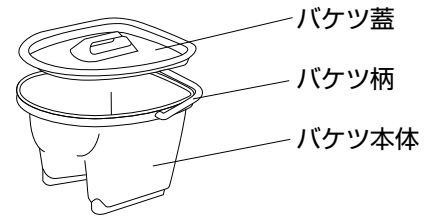
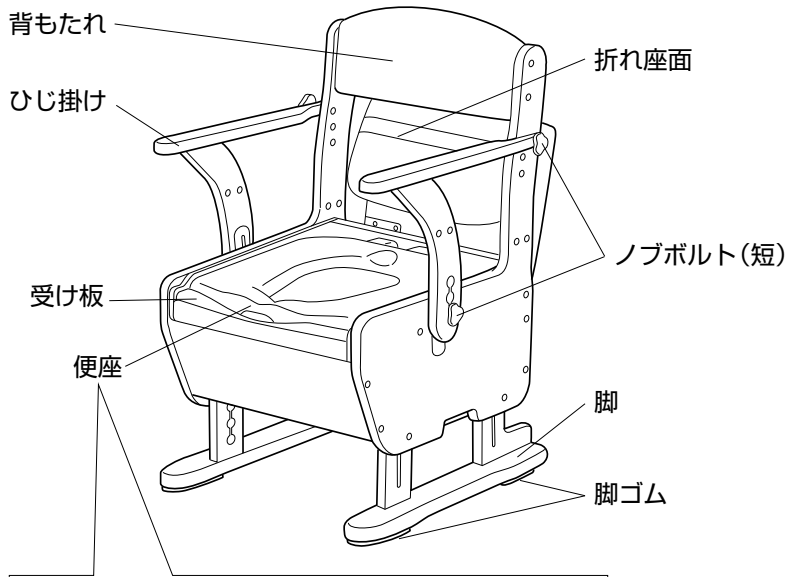

〈便座軸部〉

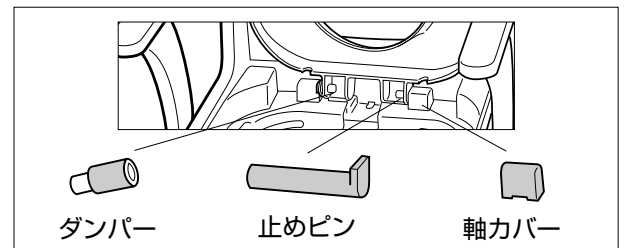

## ■商品寸法図(単位cm)

本体

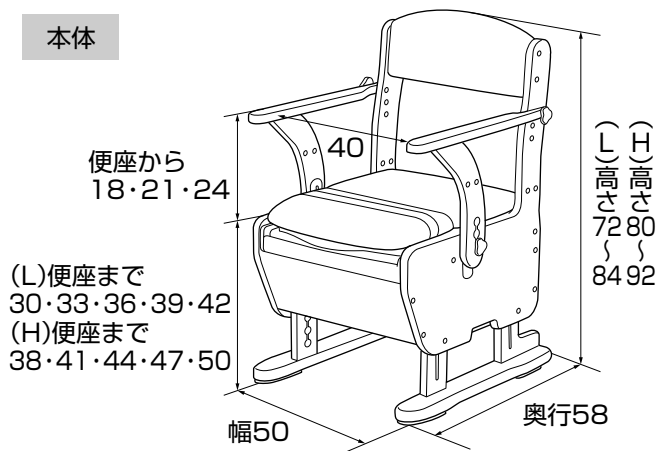

本体(ワイドタイプ)

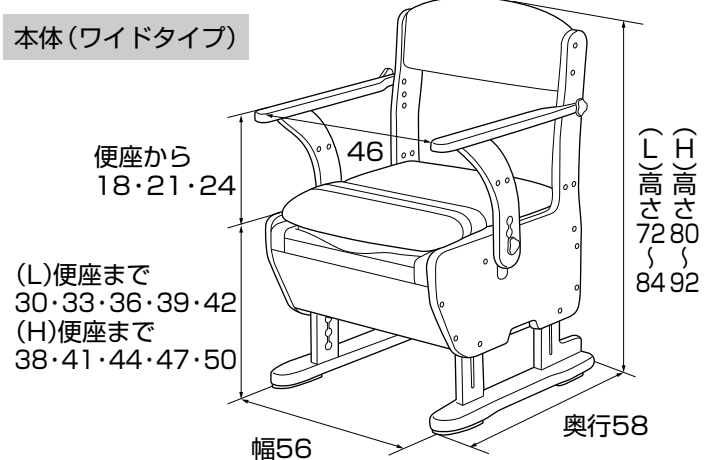

便座 〈標準便座/暖房便座〉

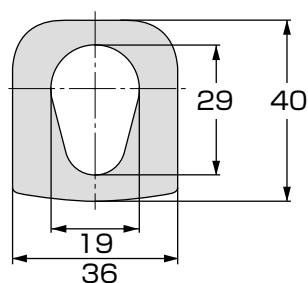

〈ソフト便座〉

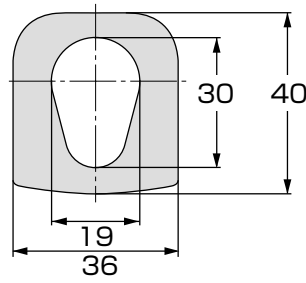

# 各部のなまえ

## ■部品一覧

●組み立て前に同梱品をご確認ください。

※ご注意：お買い上げの製品によって同梱品が異なります。(以下は共通の同梱品です)

※暖房便座・快適脱臭はそれぞれのページもご確認ください。

共通部品

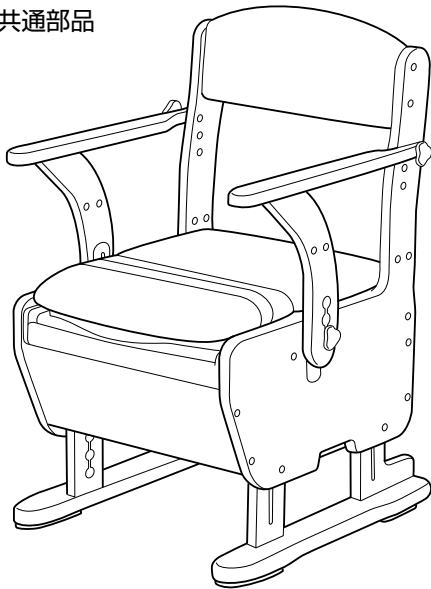

●本体1個  
※バケツは本体に取り付けてあります。



●ペーパーホルダー  
軸受け固定用ボルト2本  
(M6×15mm)

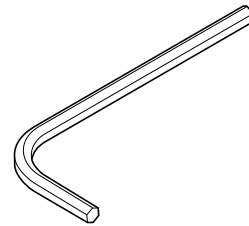

●レンチ2本  
(4mm)

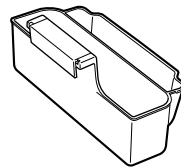

●ポケット (1個)



●ペーパーホルダー  
軸受け 1個

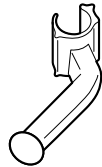

●ペーパーホルダー  
1個

●取扱説明書

●防臭消耗品

●K型便座カバー(2枚)  
※標準便座のみ付属

## ■仕様

ポータブルトイレ本体					
材質	構造部材	天然木 (ラバーウッド)			
	表面加工	ウレタン塗装			
	張り材	合成皮革 (PVC)			
	クッション材	ウレタンフォーム			
	受け板・バケツ	ポリプロピレン			
	便座	標準/暖房便座	ポリプロピレン (抗菌加工)		
ソフト便座		ソフト便座: EVA樹脂 (抗菌加工) 便座ベース板: ポリプロピレン			
バケツ容量	10ℓ				
重量	単位: kg	ノーマル (L)	ノーマル (H)	ノーマルワイド (L)	ノーマルワイド (H)
	標準便座	約16.4	約16.8	約17.9	約18.3
	ソフト便座	約16.4	約16.8	約17.9	約18.3
	暖房便座	約17.4	約17.8	約18.9	約19.3
	脱臭・標準便座	約17.1	約17.5	約18.6	約19.0
	脱臭・ソフト便座	約17.1	約17.5	約18.6	約19.0
	脱臭・暖房便座	約18.1	約18.5	約19.6	約20.0
商品サイズ	ノーマル (L) : 幅50×奥行58×高さ72~84cm	ノーマルワイド (L) : 幅56×奥行58×高さ72~84cm			
	ノーマル (H) : 幅50×奥行58×高さ80~92cm	ノーマルワイド (H) : 幅56×奥行58×高さ80~92cm			

**廃棄上のご注意** おすまいの地域の分別ルールに従って廃棄してください。

# 安全上のご注意 (必ずお守りください)

**この製品は、室内で使用する為の「ポータブルトイレ」です。  
それ以外の目的での使用はおやめください。**

ここに示した注意事項は、製品を安全に正しくお使いいただき、あなたや他人への危害を未然に防止するためのものです。いずれも安全に関する重要な内容ですので、必ず守ってください。



## 警告

誤った使いかたをすると「死亡または重傷などを負う可能性が想定される」内容を説明しています。



## 注意

誤った使いかたをすると「障害または財産への損害が発生する可能性が想定される」内容を説明しています。

■お守りいただきたい内容の種類を、次の絵表示 (図記号) で区分し、説明しています。



必ず実行していただく「強制」内容を説明しています。



してはいけない「禁止」内容を説明しています。

## 使用前のご注意 (必ず確認してください。)

正常な状態で使用してください。

正常な状態

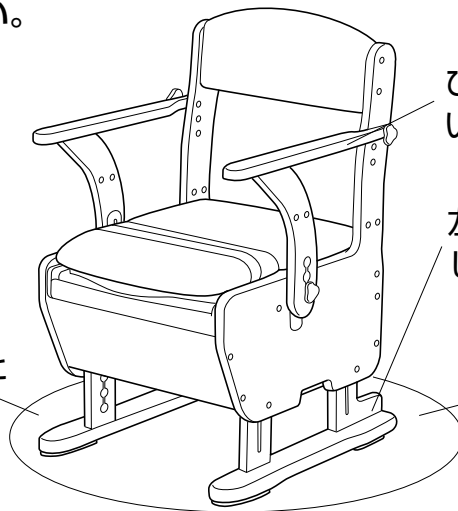

ひじ掛けがしっかり固定されていること

左右の脚を同じ高さに設定し、しっかり固定すること

近くに火気や水気がないこと

平坦で直射日光に当たらない室内に置かれていること

※フィッティング (高さの設定など) は、お買い上げの販売店やケアマネジャーなど専門家に相談してください。

## 警告



絶対にこつないこと

不安定な場所や、近くに火気や水気がある場所には設置しないこと

- ・ 浴室内など湿気の多い場所
- ・ ストープ等火気が近くにある場所
- ・ 直射日光の当たる場所
- ・ 床が平坦でなく不安定な場所

不安定な場所や近くに火気や水気がある場所に設置すると、火災・変形・変色などが起こり、場合によっては転倒しけがの原因になります。

正常でない状態では使用しないこと

脚、両方のひじ掛けを取り外しての使用、各部のネジがゆるんでいる状態等、正常でない状態で使用すると、けがの原因になります。

## 組み立て時のご注意 (必ず確認してください。)



脚の高さ調節時は手をはさまないように注意すること

開梱時は、ボルトがゆるんでいないか確認し、ゆるんでいたらしめなおしてください  
輸送時の振動や衝撃により、ノブボルトがゆるんでいる場合があります。

# 安全上のご注意 (必ずお守りください)

## 使用中のご注意

安全な使いかたをしてください。

### 安全な使いかた

使用者が自分自身の身体を十分に安定させられないときは、介助者が付き添うこと

最大使用者体重は100kg以下です。



折れ座面の開閉は必ず持ち手部を持って行うこと  
別の部分を持って行うと指をはさむ原因になります。

必ず実行すること

### 警告

体重が100kgを超える方は使用しないこと  
本体が破損し、転倒やけがの原因になります。

製品に過度な力を加えないこと

背もたれを手すり代わりにする、ひじ掛けの上に腰掛ける、座面の上に立つ等、製品に過度な力を加えると、破損し、転倒やけがの原因になります。

座面を折りたたんだ状態で座面に過度の力をかけないこと  
本体が転倒したり、座面が破損し、けがの原因になります。

子供、幼児を遊ばせる等、他の用途では使用しないこと

本体を移動させる時は、物をのせたまま移動させないこと

・人や物を座らせたまま移動させる  
・バケツ内に水や汚物を入れたまま移動させる  
等、物をのせたまま移動させると、けが、故障、服や床を汚す原因になります。

### 注意

落としたり強い衝撃を加えないこと  
強い衝撃を加えたり、硬いものに当てたりすると破損・凹みの原因になります。

キャスターで本体を移動させる場合、無理な段差や凹凸面では行わないこと  
製品が破損する原因になります。

ひじ掛け先端を持って、本体を持ち上げないこと  
ひじ掛けが破損したり、けがの原因になります。

絶対にしないこと

# 安全上のご注意 (必ずお守りください)

## お手入れ上のご注意

正しくお手入れをしてください

### 正しいお手入れの仕方

スポンジかやわらかい布に住宅用洗剤（弱アルカリ性・中性）を  
ふくませてふきとってください。

便座・受け板は、本体から取り外すことができます。

快適脱臭タイプの場合、受け板、ダクト部分を分解して掃除する  
ことができます。

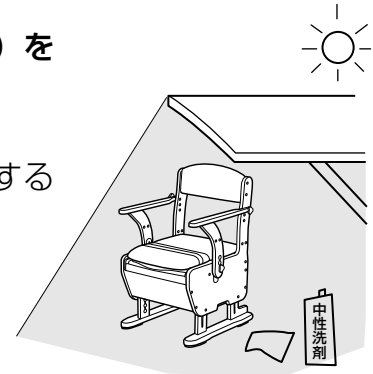

※詳しいお手入れ方法は21ページ～「お手入れの方法」をご覧ください。

定期的にボルトがゆるんでないか各部にゆるみやガタツキなど、異常がないか点検すること  
本体が不安定となり、けがの原因になります。

各部の調節（高さ調節など）については、お買い上げの販売店かケアマネジャー  
など専門家に相談すること

### ⚠ 警告



絶対に分解・修理・改造をしないこと

本体機能が正常にはたらかず、けがの原因になります。

### ⚠ 注意

直接水をかけて洗わないこと

木部分の劣化・はがれの原因になります。



次にあげるものではお手入れしないこと

- ・塩素系洗剤
- ・酸、アルカリ性洗剤
- ・シンナー
- ・クレゾール
- ・その他製品を傷付けるもの
- ・タワシ
- ・研磨剤入りのスポンジ
- ・磨き粉
- ・塩素系薬剤をかけたの殺菌、消毒

製品が劣化し、けがの原因になります。

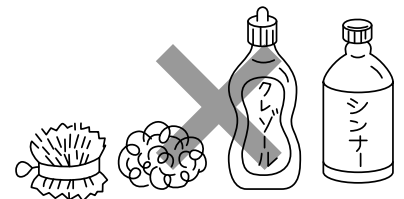

必ず実行すること

絶対にしないこと

# 組み立てかた（共通）

- ・ご使用される方の体格や症状に合わせて、便座の高さやひじ掛けの高さを調節してください。
- ・便座・ひじ掛けは工具を使わずに高さ調節できます。
- ・便座は水平状態と前傾状態（前下がりに約3°）を選べます。前下がりにすることで立ち上がりが楽になり、さらに前へ尿がこぼれにくくなります。（開梱時は水平の状態に取り付けています）

## 1 便座高さ（脚の高さ）を調節する

●便座高はそれぞれ、以下の高さに調節できます。

L脚	高さ	30・33・36・39・42cm	の3cm間隔、5段階に調節できます。
H脚	高さ	38・41・44・47・50cm	の3cm間隔、5段階に調節できます。

※開梱時は、脚は一番低い位置に取り付けています。（L脚タイプ：30cm、H脚タイプ：38cm）  
ご使用になる方の症状や体格に応じて、便座の高さ調節を行ってください。

1. 折れ座面を上げて、  
受け板を本体から外してください。

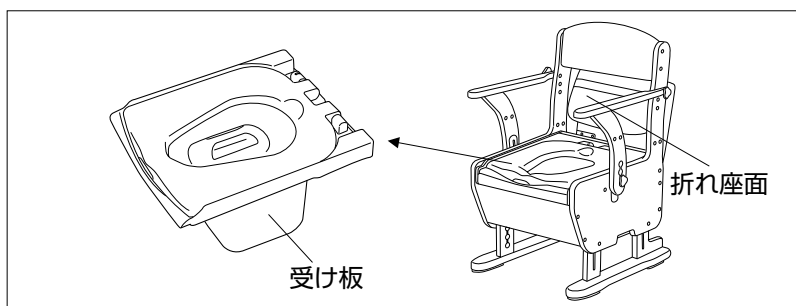

2. 脚の全てのノブボルトをゆるめてください。（右脚側、左脚側両方向う）

※ノブボルトはゆるめるだけ  
（取り外さない）でスライドできます。

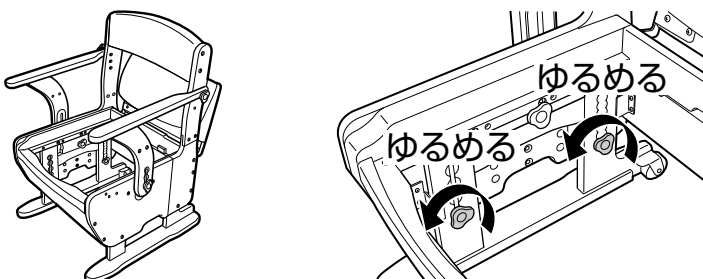

3. 調節ブロックの位置を、調節したい高さに変えてください。（右側、左側両方向う）

※便座を前傾する場合は、3-①からp.92へ

①ノブボルトをゆるめて調節ブロックを本体から取り外す。

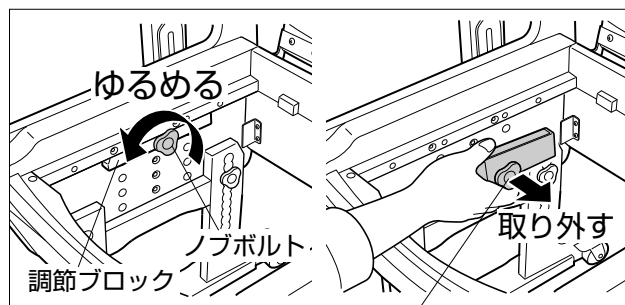

ノブボルトは調節ブロックから取り外さないでください。

調節ブロックを取り外しにくい場合は、  
調節ブロックを取り外す方のひじ掛けを  
持ち上げて作業してください。

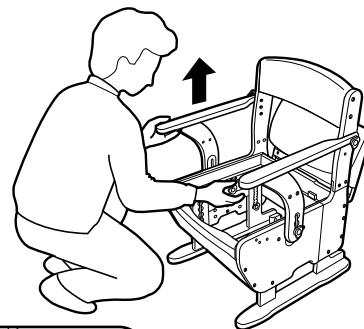

●調節中、右図の指挟み注意の部分で、  
手や指をはさまないように注意すること

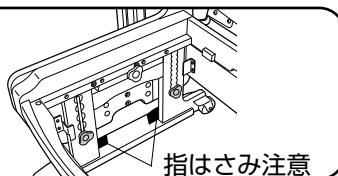



# 組み立てかた（共通）

②取り外した調節ブロックの中央のノブボルトを本体の目盛りに合わせて差し込む。

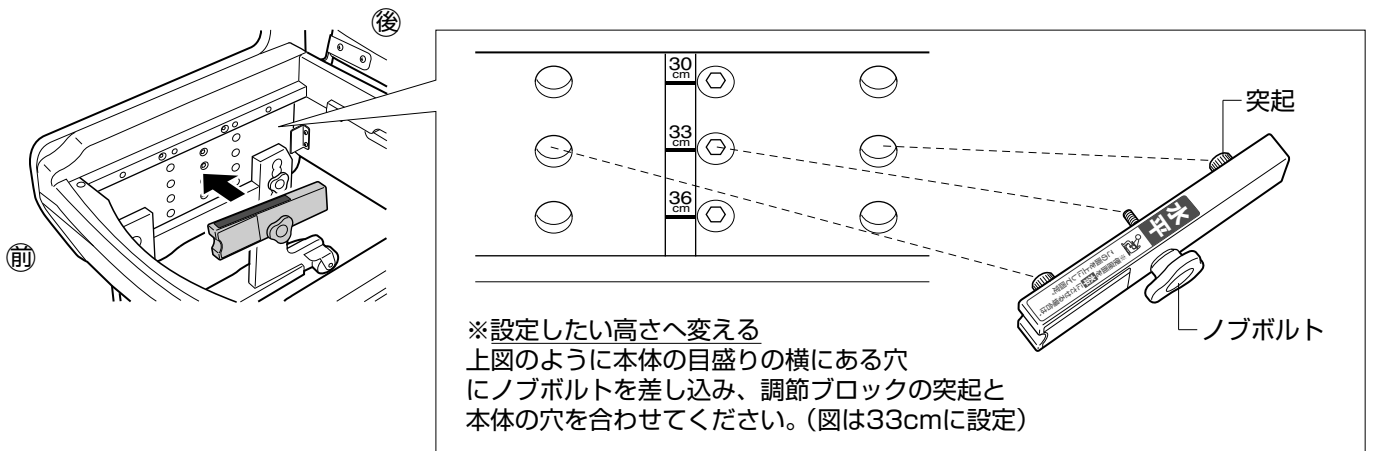

**注意**

●調節ブロックの切欠きの向きを、左右同じ向きに合わせる

切欠きの向きが異なっているのは座面角度の設定が左右異っている状態（片方が前傾・片方が水平）です。  
角度が左右異なっていると、脚がしっかり固定できず製品の破損につながります。

開梱時は水平(下図)の状態  
取り付けています。



③ノブボルトをしめて調節ブロックを本体へ固定する。

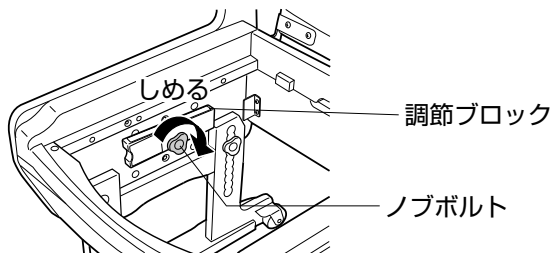

4. 脚を調節ブロックまでスライドさせ、脚の全てのノブボルトをしめつけて固定してください。(左右)

※下図のように、脚の渡し部分と調節ブロックの下部分が接する状態で、ノブボルトを脚支柱の丸溝に入れて締め込んでください。

①脚を調節ブロックに接するまでスライドさせる。

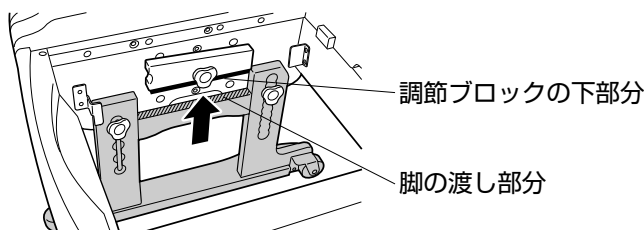

②脚のノブボルトをしめる。

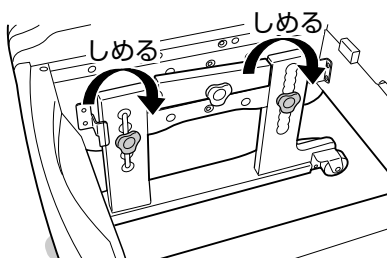

ノブボルトと嵌合溝（丸溝）にすき間がないように、締め込んでください。

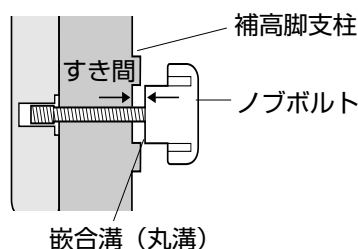

# 組み立てかた（共通）



**注意**

- 脚の渡し部分と調節ブロックの下部は、必ず接する状態で固定すること  
製品の破損につながります
- 左右の脚を同じ高さ・角度に設定し、しっかり固定すること  
脚が外れ、転倒やけがの原因になります。
- 脚支柱側のノブボルトを固定するときは、必ず嵌合溝（丸溝）の奥までノブボルトを差し込んでしっかりしめ付けること  
使用中に脚が下がり、転倒やけがの原因になります。

ノブボルトと嵌合溝（丸溝）にすき間がないようにしめ込んでください。

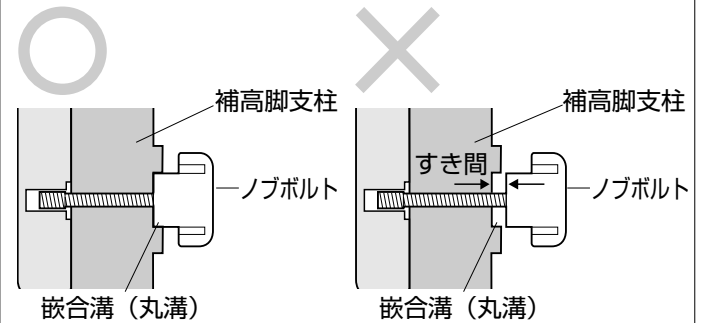

5. 最後に受け板を本体にセットしてください。

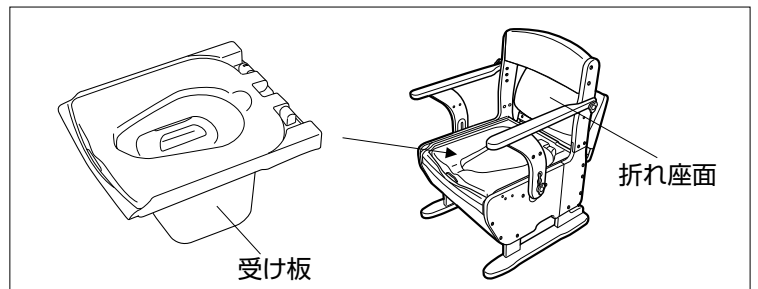

**2**

## 便座を前下がり（前傾）にして使用する

便座を前下がりにすると、排泄のしやすい前傾姿勢が取りやすくなります。また、尿が少し下方向に出るので、前方への飛び散りを減らすことができます。

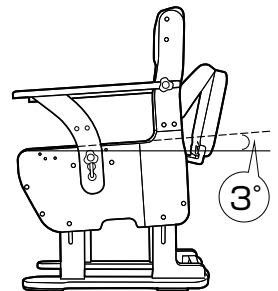

### 調節方法

p.7の3-①で取り外した調節ブロックを上下反転させて本体に取り付け、調節ブロックに合わせて脚をスライドさせて固定します。

水平（開梱時は水平に設定しています）

青いシールが見える

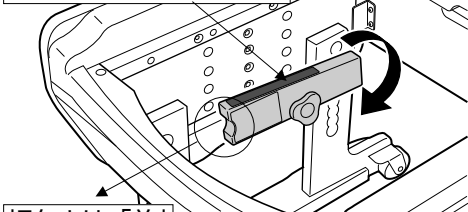

切欠きは「前」

※調節ブロックは左右とも「切欠きが前側＝青いシールが見える状態」にしてください。

前傾

黄色いシールが見える

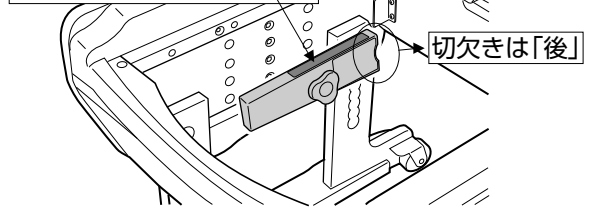

※調節ブロックは左右とも「切欠きが後ろ側＝黄色いシールが見える状態」にしてください。



**注意**

- 調節ブロック上面のシールの色は、左右必ずそろえること
- 調節ブロック側面の切欠きの向きは、左右必ずそろえること  
片方は前傾・片方は水平の状態だと、脚をしっかり固定できず製品の破損につながります。

正しい状態

左右とも  
同じ向き

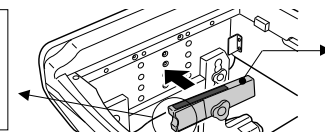

左右とも  
同じ色の  
シール

# 組み立てかた（共通）

3

## ひじ掛けの高さを調節する

●ひじ掛けの高さは、3段階（便座から18・21・24cm）に調節できます。

※開梱時は、ひじ掛け高さは18cmに設定されています。

ご使用になる方の症状や体格に応じて、ひじ掛けの高さ調節を行ってください。

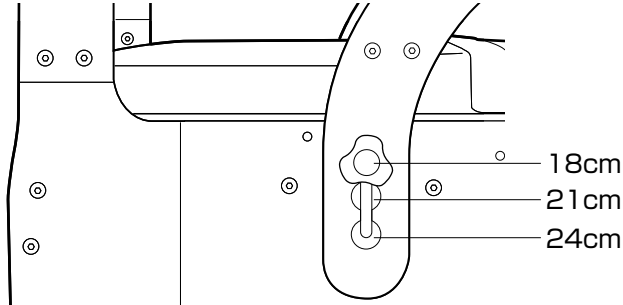
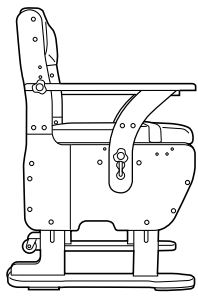

1. ひじ掛けのノブボルトをゆるめてひじ掛けをスライドし、調節したい高さに合わせてノブボルトをしめてください。

①下図のノブボルトをゆるめる

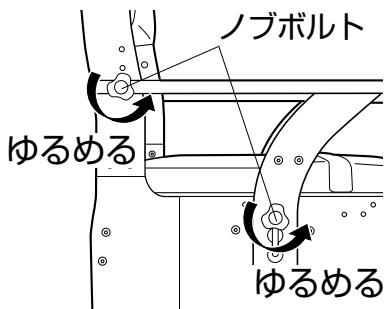

②ひじ掛けをスライドさせる

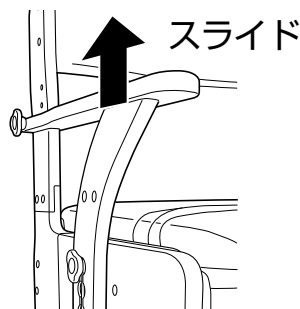

③下図のノブボルトをしめる

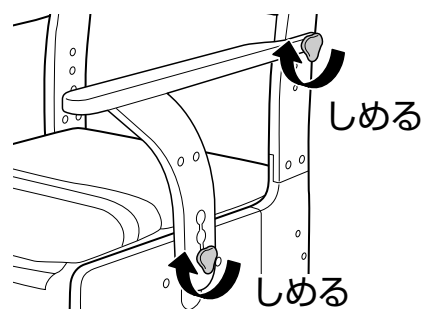

※ノブボルトはひじ掛けに取り付けたままでスライドできます



注意

- ひじ掛けはノブボルトで確実に固定すること
- 片側のひじ掛けは必ず取り付けられた状態で使うこと  
ひじ掛けや背もたれが外れ、けがの原因になります。

4

## ペーパーホルダーを取り付ける

ご使用状況に応じて、取り付け位置を左右のひじ掛けから選択し、ひじ掛け側面のペーパーホルダー取り付け用ナットに軸受けを軸受け固定用ボルトで取り付けます。（上下の向きに注意して取り付けてください）

軸受けにペーパーホルダーを差し込みます。

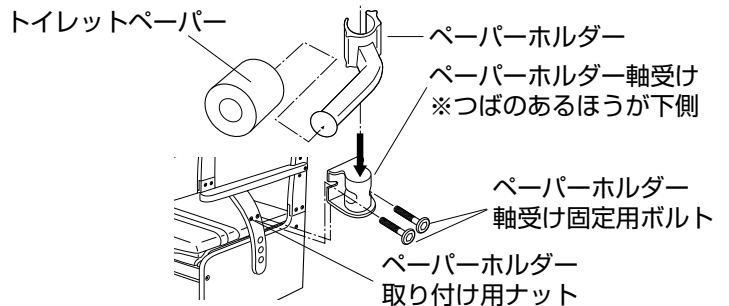

5

## ポケットを取り付ける

ポケットは本体の後ろ側に取り付けることができます。本体の後ろ側の切欠き部分に取り付けてください。

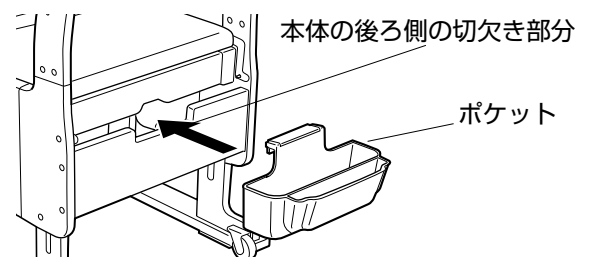

# 使いかた

1

## ご使用の前に

●本製品には、防臭消耗品が入っております。ご活用いただき、快適にお使いください。

### 1. バケツに水を入れる

バケツに約2リットルの水（バケツ内側の2と表示のある線まで）を入れ、付属の防臭消耗品を入れてください。

※バケツに水が入っていない場合、防臭効果が減少します。

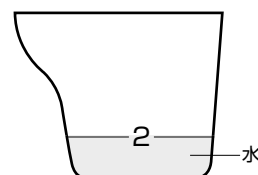

### 2. バケツを本体にセットし、折れ座面を開けて便座を上げ、バケツの蓋を外してご使用ください。

※バケツ内へは、ティッシュペーパーなど、トイレトペーパー以外のものは入れないこと。トイレで処理する際、詰まる原因になります。

### 脱臭タイプ（快適脱臭）の場合

快適脱臭の場合は、付属の消臭剤フォームタイプを併用することにより、自動停止後も長時間防臭効果が持続します。

※必ず無香料の防臭アイテムをご使用ください。



●快適脱臭をご使用の場合、無香料の防臭アイテムを使用すること  
脱臭器の吸着材は、臭いの成分を吸着するため、香料を含む薬剤を使用すると、吸着材の寿命が短くなる恐れがあります。

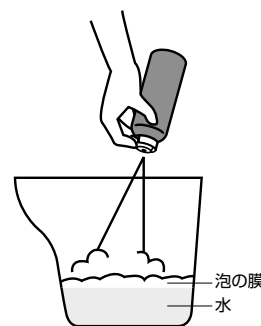

2

## 汚物の処理方法

使用後はポータブルトイレ本体からバケツを取りだして、汚物をトイレに流してください。

※防臭アイテムも流せます。



3

## ポケットにバケツの蓋を収納する

バケツの蓋の上面が手前に向いた状態で、蓋の先端を下にしてポケット外側の収納場所に差ししてください。

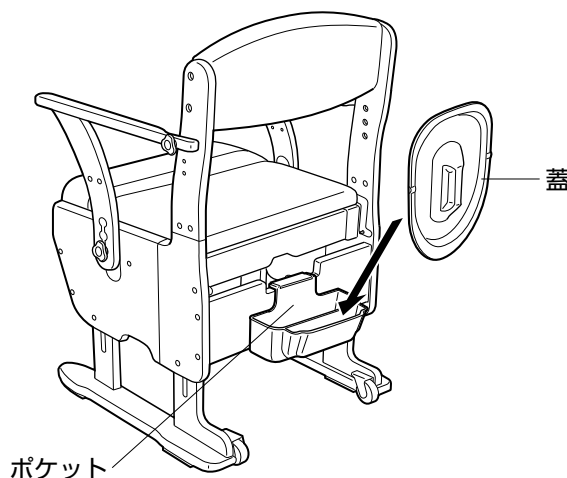

# 使いかた

## 4

### キャスターの使いかた

- ポータブルトイレを移動させるときはキャスターをご使用ください。  
※移動の際、バケツの中身がこぼれないようご注意ください。

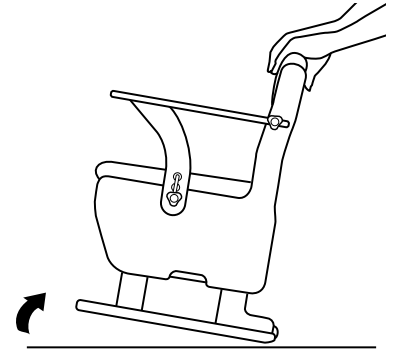

暖房便座・快適脱臭の場合

- 移動時、ACアダプター・電源プラグは本体から抜くこと

### こんな使い方ができます

- ベッドに横付けして座った状態で移乗する場合は、ベッド側のひじ掛けを取り外してお使いいただくことができます。  
※ひじ掛けはどちらか片方は必ず取り付けてお使いください。  
※落ち込み防止のため、ポータブルトイレはできるかぎりベッドに寄せてください。

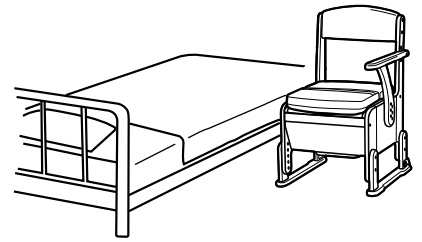

### より快適にご使用いただくために

便座に座る前に用便されてしまう場合もあります。「両面すべり止め付き消臭・防水マット」(別売品)「ポータブルトイレ用消臭・防水シート」(別売品)を敷いておくと、より快適にお使いいただけます。

消臭・防水シート/マット

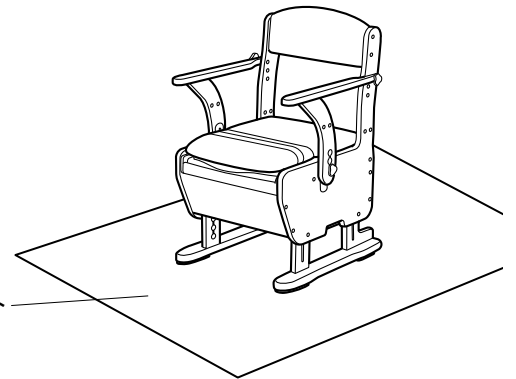

※付属の防臭アイテムのほかにも、さまざまな防臭アイテムをご使用いただけます。(別売品)

- 消臭剤フォームタイプ ●ポータブルトイレ用防臭剤22 ●ポータブルトイレ防臭液 ●ポータブルトイレ・尿器用防臭錠 ●消臭シート



水の表面を泡が覆い、防臭効果を長時間持続します。

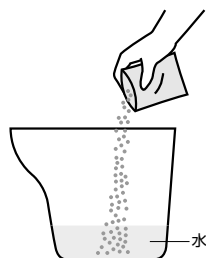

取り扱いやすい粉末状タイプです。

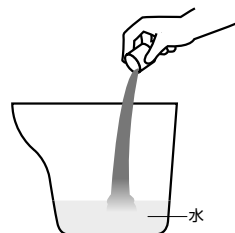

水に溶けやすい液状タイプです。

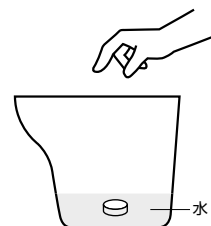

1錠入れるだけの錠剤タイプです。

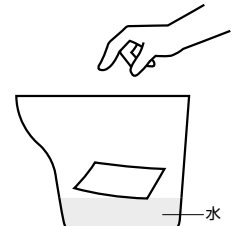

水に入れるとサッと溶けるシートタイプです。

# 暖房便座

暖房便座をお買い上げのお客様はご確認ください。

## 各部のなまえ

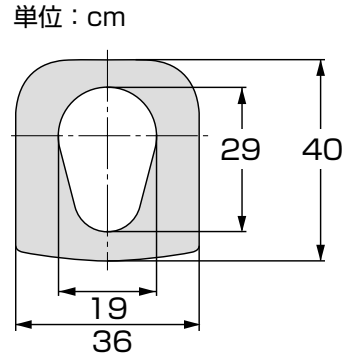
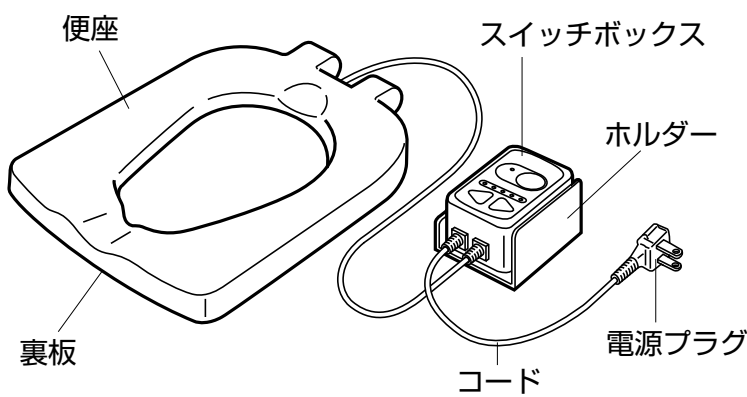

### 電気代について

- 標準消費電力は、室温10℃・便座温度35℃（便座温度調節ランプの中央点灯）で平均約18Wh。1日24時間通電した場合、1日当たり約10円。1ヵ月（30日）当たり約360円が目安となります。（1kwh=25円39銭で計算）

### 便座表面温度について

室温5℃のとき、便座温度調節ランプの左端点灯（最低設定、黄色ランプ点灯）で約30℃、右端点灯（最高設定、赤ランプ点灯）で約40℃となります。

## 仕様

品名	KX暖房便座	
材質	便座・裏板	ポリプロピレン
	スイッチボックス・ホルダー	ABS
商品サイズ	幅36×奥行43.6×高さ4cm	
定格	交流100V-53W	
表面温度	温度調節範囲約30～40℃	
発熱体	チュービングヒーター	
コード	ビニールコード (長さ本体側約0.9m、電源側約1.6m)	
安全装置	温度ヒューズ	
重量	約1.2kg	

# 安全上のご注意（暖房便座）

## 使用上のご注意（暖房便座仕様のみ）

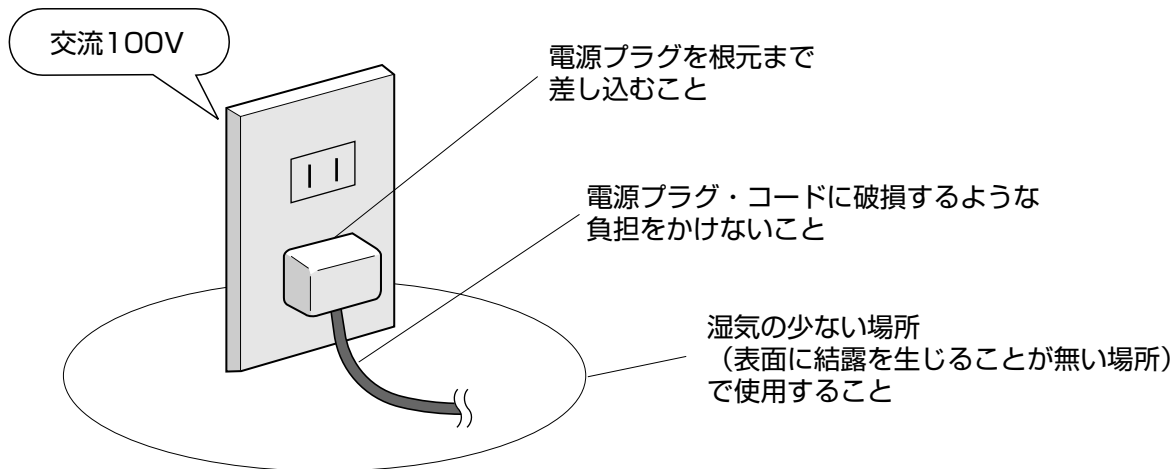

### ⚠ 警告

#### 電源プラグのほこり等は定期的に取り除くこと

電源プラグにほこりがたまると、湿気などで絶縁不良となり、火災の原因になります。

#### 長期間使用しないときやお手入れの際は、電源プラグをコンセントから抜くこと

コンセントから抜くときは、手が濡れていないことを確認し、コードを持たずに必ず先端の電源プラグを持って引き抜くこと  
コードの破損、感電、ショート、火災の原因になります。

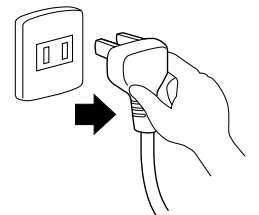

#### 焦げ臭いなど異常がある場合は、すぐ電源プラグを抜くこと

感電や火災の恐れがありますので、お買い上げの販売店または裏表紙のお客様相談室にご連絡ください。

#### 製品を移動させるときは、必ず電源プラグをコンセントから抜き、コードをまとめてから移動すること

コードの破損、感電、ショート、火災の原因になります。

#### お年より・身体の不自由な人・皮ふ感覚の弱い人などが使用するときは、

##### 周囲が十分注意すること

低温やけどをおこすことがあります。

下半身マヒなど温度感覚のない方が暖房便座を長時間ご使用になるときは、スイッチボックスの電源スイッチを「切」にしてご使用ください。

### ⚠ 注意

長期間使用していない場合は、使用前に必ず作動確認を行うこと

必ず実行すること

# 安全上のご注意（暖房便座）

## 使用上のご注意(暖房便座仕様のみ)

### ⚠ 警告

絶対に分解・修理・改造をしないこと  
感電、ショート、火災の原因になります。

配線器具の定格を超える使いかたや、交流100V以外では使用しないこと  
他の器具と併用し、定格を超えると、分岐コンセント部が異常発熱して、火災の原因になります。

電源プラグ・コードを破損するようなことをしないこと  
また、電源プラグやコードが傷んだり、コンセントの差し込みがゆるんだ状態で使用しないこと  
下記のことを行くと、電源プラグやコードが傷つきます。  
・重いものを載せる    ・ドアのすき間などに挟む  
・加工する                ・折り曲げる  
・熱器具に近づける    ・引っ張ってポータブルトイレを移動させるなど、コードを無理に引っ張る  
電源プラグやコードが傷んだまま使用すると、感電、ショート、火災の原因になります。

暖房便座・スイッチボックス・電源プラグに小便や水をかけないこと  
感電、ショート、火災の原因になります。



湿度の高い場所で使用しないこと  
感電、ショート、火災の原因になります。

スイッチボックスを必要以上に引っ張らないこと  
スイッチボックスをホルダーに固定したまま便座・上蓋を取り外さないこと  
故障・破損の原因になります。  
故障・破損したまま使用すると、感電、ショート、火災の原因になります。

### ⚠ 注意

便座を倒すとき、乱暴に扱わないこと  
故障の原因になります。

便座カバーはつけずに使用すること  
暖房便座は便座カバーが取り付けられる構造となっておりません。

絶対にしないこと



# 組み立てかた・使いかた

## 1 暖房便座のスイッチボックスを本体に固定する

- スイッチボックスは、ポータブルトイレ本体の左右のどちらにでも固定できます。

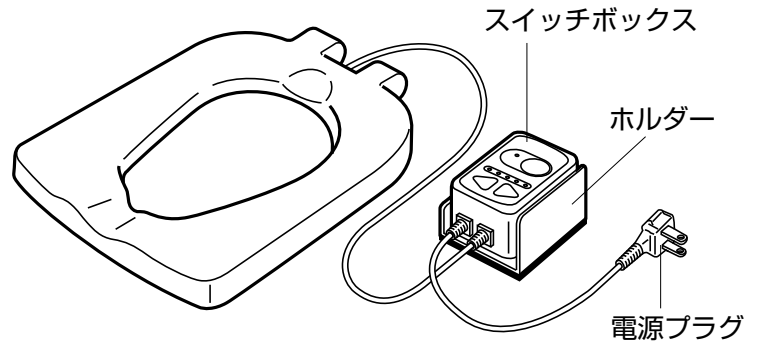

- ①ホルダーからスイッチボックスをスライドさせ外し、ホルダーの両面テープ側が、トイレ本体の側面に合うようにします。
- ②ホルダーの離型紙をはがし、本体の側面にしっかりと固定してください。  
この際、本体のポケットなどの作動のじゃまにならないよう注意してください。
- ③スイッチボックスをホルダーに差し込んでください。

## 2 温度調節の方法

- ①電源プラグをコンセントに差し込むと、スイッチが入り **電源ランプ** と **便座温度調節ランプの中央ランプ** が点灯します。

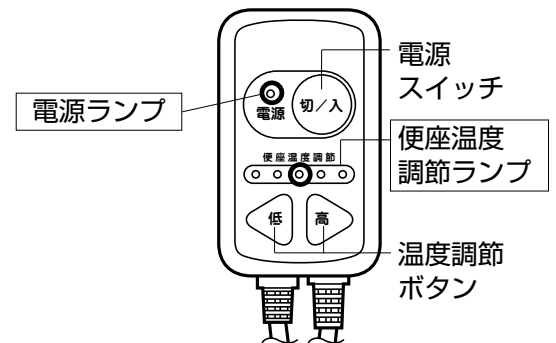

- ②**高**/**低** ボタンを押すとランプ表示が切換わり、便座表面の温度調節ができます。
- ③お好みの温度に調節してください。  
※最低約30℃、最高約40℃（室温5℃のとき）の範囲で5段階に調節できます。

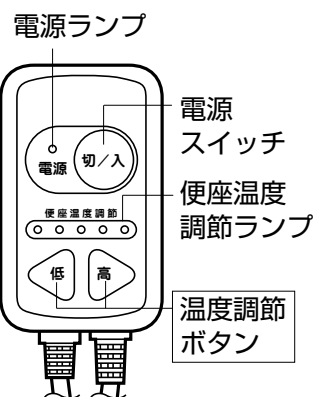

- 長期間使用しないときは、必ず電源プラグをコンセントから抜いておくこと



- スイッチボックスを必要以上に引っ張らないこと
  - スイッチボックスをホルダーに固定したまま受け板を持ち上げないこと
- 故障・破損の原因になります。

# 快適脱臭

快適脱臭仕様をお買い上げのお客様はご確認ください。

## 各部のなまえ

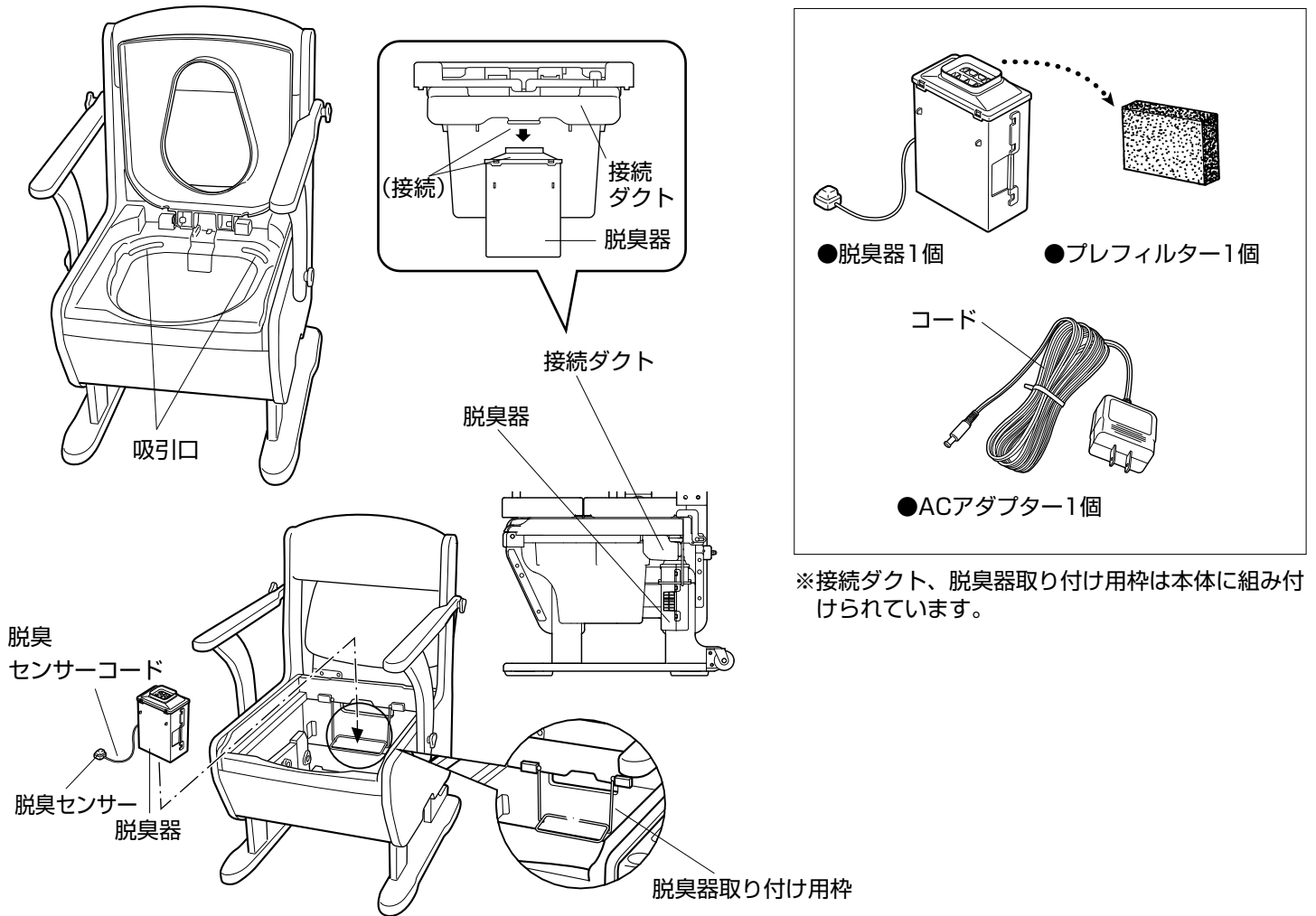

## 仕様

脱臭器		
材質	本体	ポリプロピレン
	接続ダクト	ポリエチレン
	プレフィルター	ポリウレタン
	吸着材	触媒配合ハニカム活性炭
	脱臭器取り付け用枠	ステンレス
商品サイズ	幅13.5×奥行8.5×高さ19cm	
重量	約0.7kg	
電源	AC100V (50/60Hz共用) DC12V (ACアダプター使用)	
消費電力	約5W	
脱臭方法	吸着脱臭方式	
吸着材寿命	約7年 (1日1時間使用した場合)	
動作	人体を感知し自動的に起動 最終感知から5分後に停止	
コード長	約1.9m	

# 安全上のご注意（快適脱臭）

## 使用上のご注意(快適脱臭仕様のみ)

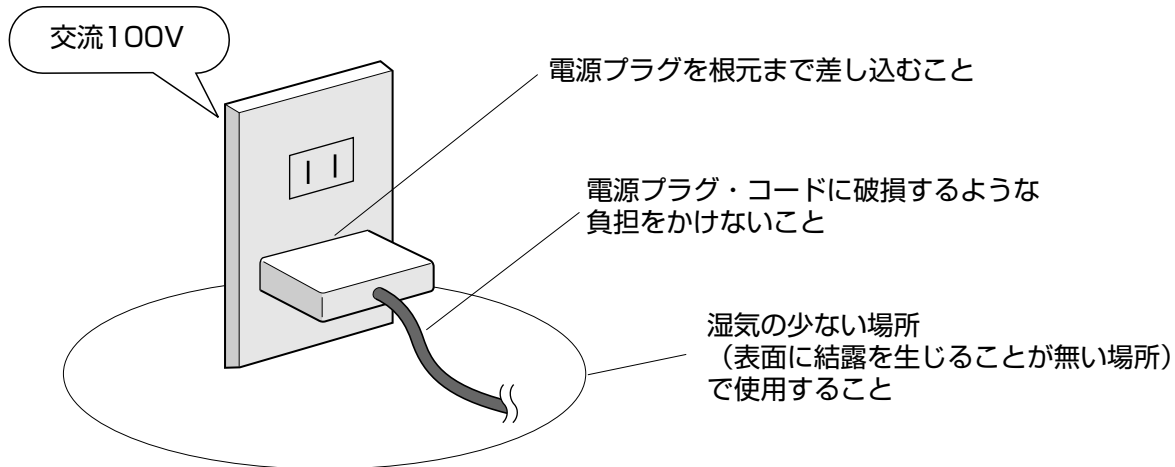

### ⚠ 警告

電源プラグのほこり等は定期的に取り除くこと

電源プラグにほこりがたまると、湿気などで絶縁不良となり、火災の原因になります。

長期間使用しないときやお手入れの際は、電源プラグをコンセントから抜くこと

コンセントから抜くときは、手が濡れていないことを確認し、コードを持たずに必ず電源プラグを持って引き抜くこと

コードの破損、感電、ショート、火災の原因になります。

焦げ臭いなど異常がある場合は、すぐ電源プラグを抜くこと

感電や火災の恐れがありますので、お買い上げの販売店または裏表紙のお客様相談室にご連絡ください。

製品を移動させるときは、必ず電源プラグをコンセントから抜き、コードをまとめてから移動すること

コードの破損、感電、ショート、火災の原因になります。

### ⚠ 注意

長期間使用していない場合は、使用前に必ず作動確認を行うこと

快適脱臭をご使用の場合、無香料の防臭アイテムを使用すること

脱臭器の吸着材は、臭いの成分を吸着するため、香料を含む薬剤を使用すると、吸着材の寿命が短くなる恐れがあります。

接続ダクトは本体・脱臭器としっかり接続してあることを確認すること

吸引口に異物等を挿入したり、はさみ込まないこと

吸引力を低下させたり、故障の原因になります。

### ⚠ 警告

絶対に分解・修理・改造をしないこと

感電、ショート、火災の原因になります。

配線器具の定格を超える使いかたや、交流100V以外では使用しないこと

他の器具と併用し、定格を超えると、分岐コンセント部が異常発熱して、火災の原因になります。

必ず実行すること

絶対につながないこと

# 安全上のご注意（快適脱臭）

## 使用上のご注意(快適脱臭仕様のみ)

### ⚠ 警告

電源プラグ・コードを破損するようなことをしないこと  
また、電源プラグやコードが傷んだり、コンセントの差し込みがゆるんだ状態で使用しないこと  
下記のことを行くと、電源プラグやコードが傷つきます。

- ・重いものを載せる
  - ・ドアのすき間などに挟む
  - ・加工する
  - ・折り曲げる
  - ・熱器具に近づける
  - ・引っ張ってポータブルトイレを移動させるなど、コードを無理に引っ張る
- 電源プラグやコードが傷んだまま使用すると、感電、ショート、火災の原因になります。

脱臭器・脱臭センサー・電源プラグに小便や水をかけないこと  
感電、ショート、火災の原因になります。

脱臭器の排気口に物や手を入れないこと  
回転するファンにまきこまれ、けがの原因になります。  
また、ファンの故障の原因になります。

湿度の高い場所で使用しないこと  
感電、ショート、火災の原因になります。

専用のACアダプター以外は使用しないこと  
感電、ショート、火災の原因になります。

### ⚠ 注意

脱臭センサーや脱臭センサーコードを引っ張ったり折り曲げたりしないこと  
断線して故障の原因になります。脱臭器を持ち運ぶときは、脱臭センサーや脱臭センサーコード、脱臭器の蓋だけを持たずに、必ず脱臭器の本体を持ち、脱臭センサーに手をそえて持ってください。

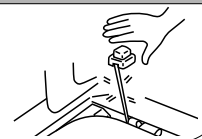

## 組み立てかた

1

### 脱臭器を取り付ける

①折れ座面を開けて、受け板を本体から外してください。

②脱臭器をトイレ本体の内側に取り付けます。

脱臭器の吸引口を上方向に向け、脱臭センサーコードが向かって左側にくるようにトイレ本体内部に取り付けられた金属製の枠に脱臭器を差し込んでください。

※プレフィルターが外れた場合は、脱臭器の吸引口に再度セットしてください。

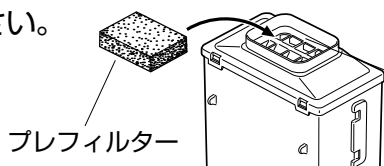

脱臭センサーコード  
(向かって左)

脱臭センサー

脱臭器

脱臭器の吸引口

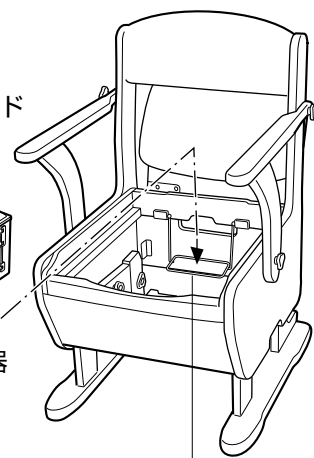

脱臭器

取り付け用枠  
(金属製の枠)

③脱臭センサーを片手で持ちながら、受け板をトイレ本体に取り付けます。

※初めに、受け板の後方を本体に当ててから取り付けると簡単に取り付けできます。

このとき、接続ダクトの中央の穴と、脱臭器の吸引口が接続されていることを確認してください。

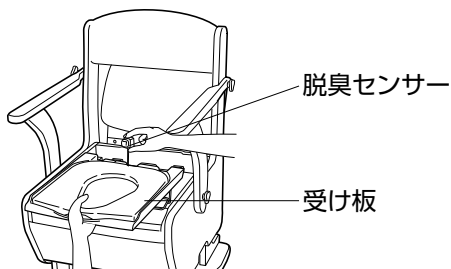

脱臭センサー

受け板

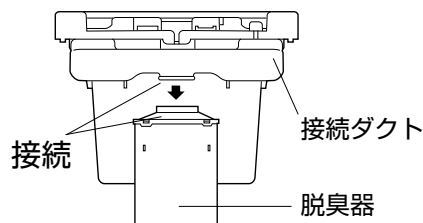

接続

接続ダクト

脱臭器

# 組み立てかた



- 接続ダクトはしっかり接続してあることを確認すること。また、異物等を挿入したり、はさみ込まないこと  
吸引力を低下させたり、故障の原因になります。

※脱臭センサーコードが、受け板の脱臭センサーコード用の溝を通るように注意してください。

- ④脱臭センサーを受け板のセンサー取り付け位置に取り付けてください。このとき脱臭センサーコードがセンサーの後側になるように取り付けてください。脱臭センサーとセンサー取り付け位置にはマジックテープが付いており、簡単に着脱することができます。

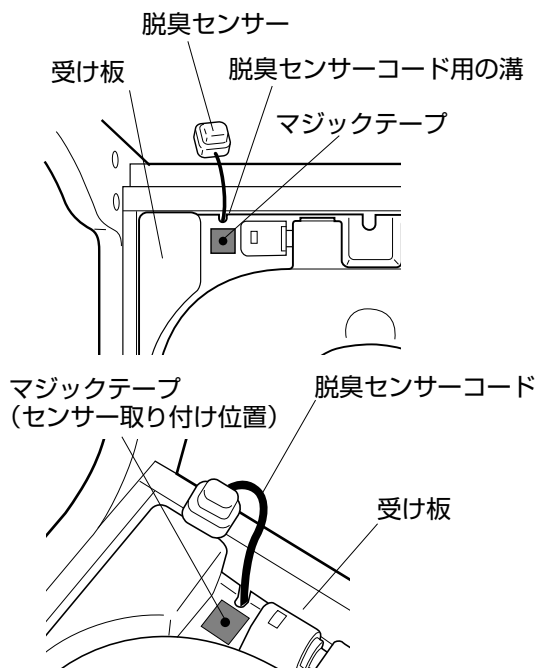

- 脱臭センサーを引っ張らないこと
- 脱臭センサーを取り付けたまま受け板を持ち上げないこと  
故障の原因になります。脱臭器を持ち運ぶときは、脱臭センサーや脱臭センサーコード、蓋だけを持たずに、必ず脱臭器の本体を持ち、脱臭センサーに手をそえて持ってください。

- ⑤ACアダプターの端子を脱臭器本体の底にあるジャック穴に差し込み、ACアダプター本体を、家庭用（100V 50/60Hz）コンセントに差し込んでください。約30秒後、センサーが待機状態となり、人体を感知すると、脱臭器が運転を開始します。

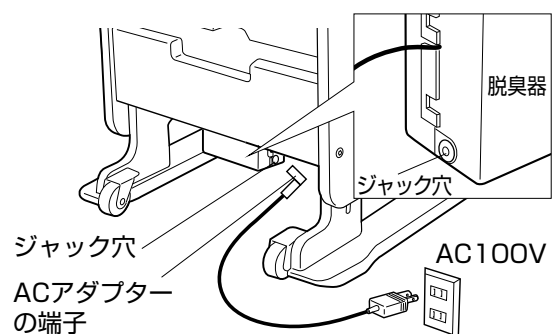

## 2

### 脱臭センサーの感知

脱臭センサーは人の動きを感知し続けると運転を継続しますが、人の動きを感知しなくなってから約5分後に運転を停止します。ご使用中でも長時間一定の姿勢で着座されたときは、脱臭センサーが使用者の動きを感知しないため停止することがありますが故障ではありません。このようなときは、お体を前後に軽く動かすかセンサーの前に手をかざして、センサーが人体の動きを感知するようにしてください。

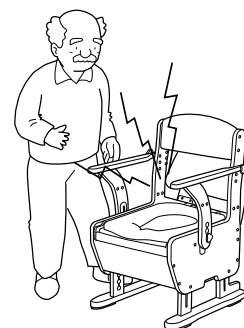

いつまでも気持ちよくお使いいただくために。

お手入れの方法

交換部品

故障かな？と思ったら

保証とアフターサービス

保証書

# お手入れの方法

1

## 便座のお手入れ方法

●便座は、お手入れや便座の取りかえを行うときに本体から取り外すことができます。

### 受け板から便座を取り外す方法

①折れ座面を開け、便座を上げてください。

②軸カバーの溝に⊖ドライバー等を入れ、上に引き上げてください。

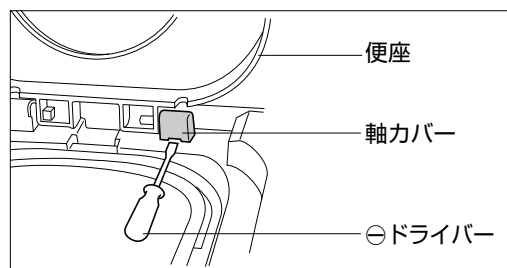

③止めピンを抜き、便座を上げて外してください。

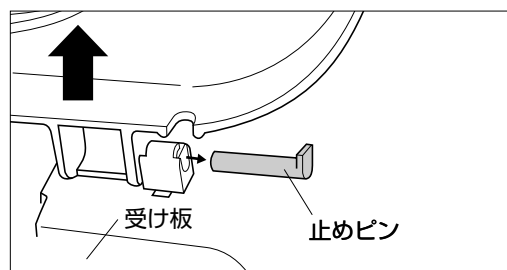

④最後に受け板の軸穴からオイルダンパーを抜き、便座を分解してください。

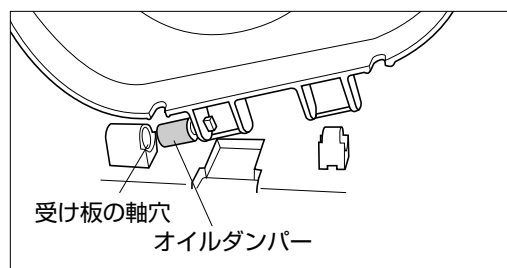

※組立てる場合は、④から逆の手順で行ってください。

### ソフト便座を取り外す方法

ソフト便座は便座ベース板から取り外すことができます。

裏面の凸部を押して取り外してください。



●ソフト便座と便座ベース板を取り外す際、無理に引っ張らないこと  
強く引っ張ると、ソフト便座が破損します。

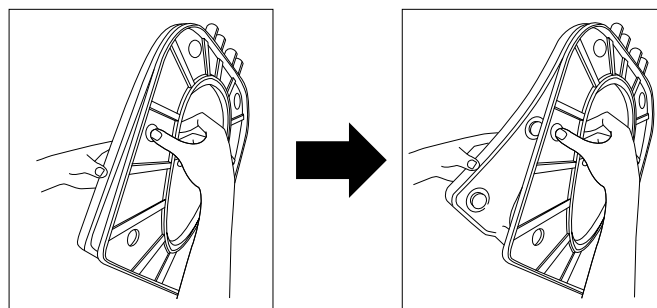

# お手入れの方法

## 2 本体のお手入れ方法

### いつものお手入れは

家具調トイレは木部に臭いが染みこむととれにくくなります。  
いつまでも気持ちよくお使いいただくために、こまめに汚れを落としてください。  
汚れはスポンジかやわらかい布に、住居用洗剤（弱アルカリ性・中性）をふくませてふきとってください。  
※暖房便座・快適脱臭をご使用の場合は、必ずお手入れの前に電源プラグを抜いてください。

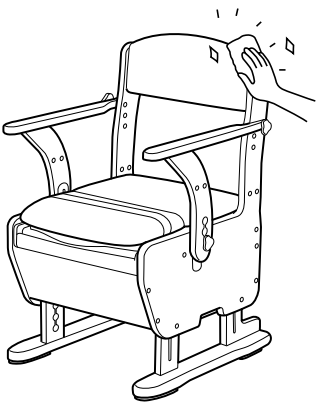

**注意**

- タワシや磨き粉、研磨剤入りのスポンジ等は使用しないこと
- 塩素系洗剤、酸・アルカリ性洗剤、シンナー、クレゾール、殺虫剤等は絶対に使用しないこと

木部の塗装がはがれたり、プラスチックが劣化または破損し、けがの原因になります。

An illustration showing a sponge, a brush, and two bottles of cleaning products. A large 'X' is drawn over the entire illustration, indicating that these items should not be used.

### 少しひどい汚れは

便座・受け板は、本体から取り外し、水洗いすることができます。受け板から便座を取り外す時は、「便座のお手入れ方法」(P.22) の手順に従い取り外してください。

**警告**

暖房便座の場合

- お手入れの際は、必ず電源プラグをコンセントから抜くこと

感電やショートして火災の原因になります。

**注意**

暖房便座の場合

- 便座・スイッチボックスには水をかけないこと

感電やショートの原因になります。

※快適脱臭の場合は、**3** をご覧ください。



# お手入れの方法

## 3 脱臭器のお手入れ方法（快適脱臭の場合）

### 脱臭器のお手入れ

- ①ACアダプターを取り外し、折れ座面を開けて、脱臭センサーを受け板から外します。次に受け板をポータブルトイレ本体から外してください。
- ②脱臭器をポータブルトイレ本体から引き上げ取り外してください。
- ③接続ダクトは、汚れやほこりがたまりやすいので、時々ブラシ等で、ほこりを取り除いてください。また、落ちにくい汚れは、水で洗い流してください。
- ④接続ダクトと脱臭器の間にあるプレフィルターは、ほこりがたまりやすいので、月に1度は取り外して、やわらかいブラシ等でほこりを取り除いてください。
- ⑤脱臭器の取り付けは、19～20ページ「脱臭器を取り付ける」の項目を参照してください。



- お手入れの際は、必ずACアダプターをコンセントから抜くこと  
感電やショートして火災の原因になります。



- 脱臭器は水洗いしないこと  
脱臭器の内部に水が入ると故障の原因になります。
- 脱臭センサーコードを引っ張ったり、折り曲げたりしないこと  
断線して故障の原因になります。

## 交換部品

ソフト便座は消耗品ですので、汚れたり、破損した場合はお買い求めになった販売店にお問い合わせの上で購入し、交換してください。

### 交換部品

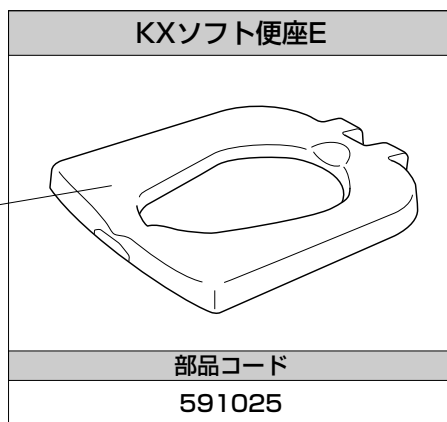
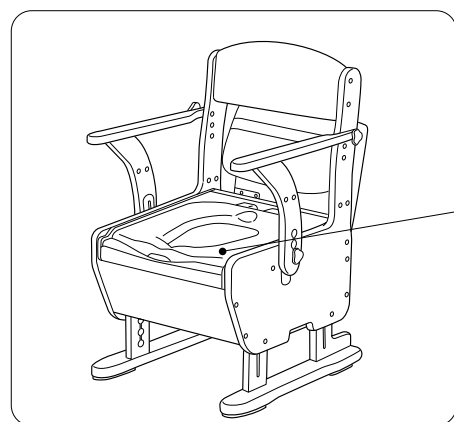

### 交換方法

P.22 [ソフト便座を取り外す方法](#)を参照してください。

# 故障かな？と思ったら

修理などを依頼される前に、本書をよくお読みの上、次の点をお調べください。

## 快適脱臭

こんなとき	調べるところ・原因	処置
においが取れない	プレフィルターにほこりがつまっていませんか	プレフィルターの掃除をする →P24
	受け板の吸引口、脱臭器排気口をふさいでいる物はありませんか	ふさいでいるものを取り除く
	接続ダクト・脱臭器がしっかり接続されていますか	正しく接続する →P19・20
センサーに手をかざしても作動しない	センサーが汚れていませんか	センサーを掃除する
	ACアダプターは確実に差し込まれていますか	ACアダプターを差し込みなおす →P20
人がいないのに作動し続ける	座面は開いていませんか	座面を閉じる

## 暖房便座

こんなとき	調べるところ・原因	処置
電源スイッチを押してもランプが点灯しない	電源プラグが確実に差し込まれていますか	電源プラグを差し込みなおす →P16
便座があたたかくない	電源が「切」になっていませんか	電源を「入」にする
	設定温度が低くなっていませんか	設定温度を高くする →P16
便座があつい	設定温度が高くなっていませんか	設定温度を低くする →P16
電源ランプが点滅し、便座があたたかくない	異常を感知し、自動回路遮断が作動しています。	お買い上げの販売店にご相談ください。

※上記の問題が直らなかった場合は、ただちにコンセントを抜いて、まずお買い上げの販売店にご相談ください。

# 保証とアフターサービス よくお読みください

## ■保証書

必ず、お買い上げの販売店からお買い上げ日・販売店名などの記入をお確かめのうえ受け取り、保証書内容をよくお読みの上、大切に保管してください。尚、保証書の再発行はいたしません。

保証期間：お買い上げ日から1年間

## ■修理を依頼される時

万一故障したり、また異常を感じた場合は、ご自分で修理、改造などを絶対にしないで、お買い上げの販売店にご相談ください。

### ●保証期間中は

保証書の規定に従って修理させていただきますので、製品に保証書（取扱説明書）を添えて、お買い上げの販売店にご依頼ください。

### ●保証期間を過ぎているときは

修理すれば使用できる製品については、ご希望により有料で修理させていただきます。ただし、電気部品の機能を維持するために必要な補修用部品の最低保有期間は、製造打ち切り後6年です。

### ●修理料金の仕組み

修理料金は、技術料・部品代などで構成されています。

技術料 は、診断・故障箇所の修理および部品交換・調整・修理完了時の点検などの作業にかかる費用です。

部品代 は、修理に使用した部品および補助材料代です。