

お手入れの方法



注意 持ち運ぶときは持ち手または本体を持ち、受尿口を上に向けて運ぶこと
受尿口を持つと受尿口が外れ、尿がこぼれる原因になります。



①尿器の洗浄にはブラシを使用してください。

ブラシの組み立てかた ブラシは穂先を柄に差し込んで組み立ててください。※一度組み立てると分解できません



②受尿口を外して尿を捨て、水でよくすすぎ、中性洗剤を使ってブラシで洗浄してください。

③消毒を行なう場合は、うすめの逆性石けん液などを使用してください。

④こぼれ防止弁を洗う時は、こぼれ防止弁を動かしながらすすいでください。

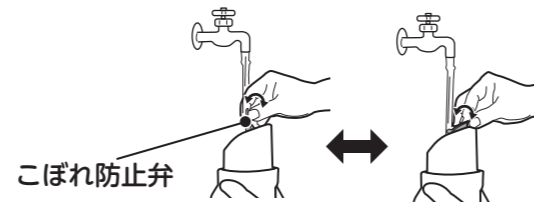

⑤洗浄後はかけ干しにするか乾いた布などで水分をとってください。

⑥カバーのお洗濯は、ぬるま湯に中性洗剤を使って洗い、かけ干しし、完全に乾燥させてください。

⑦保管するときは、完全に乾燥させた状態で、直射日光が当たらない高温（60℃以上）にならない場所で保管してください。



受尿口をつけたままブラシを入れないこと こぼれ防止弁が外れる原因になります。

次にあげるものではお手入れしないこと 製品が変色・変形・破損・劣化の原因になります。

- ・シンナー ・クレゾール ・酸、アルカリ性洗剤
- ・塩素系薬剤（洗剤）や熱湯（煮沸消毒など）による殺菌、消毒
- ・磨き粉、タワシ、研磨剤入りスポンジ、その他製品を傷つけるもの

こぼれ防止弁はこまめに手入れすること
薬を服用していたり、尿タンパクが多い場合、尿石の付着によりこぼれ防止弁の動きが悪くなる場合があります。

戸外に放置したり、直射日光に当てないこと 劣化及び変色の原因になります。

ストーブなどの火気に近づけないこと 火災や変形、変色の原因になります。

保管するとき、本体の上に重いものを載せないこと 変形し、破損する恐れがあります。

●製品の仕様および価格は、予告なく変更する場合があります

21.12 910844-2

製品に関するご意見・お問い合わせは

お客様相談室 フリーダイヤル ☎ 0120-86-7735

（受付時間）祝祭日以外の月～金 9:00～17:00（12:00～13:00はのぞく）

・お客様からいただいたお電話は、内容確認のため、録音させていただいております。
・個人情報は適切に管理し、修理やご相談への回答などの情報提供のみに利用いたします。

製造・発売元

TOAGOSEI グループ

アロン化成株式会社

ライフサポート事業部

〒105-0003 東京都港区西新橋2-8-6 住友不動産日比谷ビル8階

URL <https://www.aronkasei.co.jp/> 安寿 検索

安寿^{あんじゅ} ユリフィット尿器 男性用

取扱説明書

ご使用前にこの取扱説明書と保証書をお読みください。

このたびは本製品をお求めいただきまして、まことにありがとうございます。

- ・正しくお使いいただくため、ご使用前に「安全上のご注意」を必ずお読みください。
- ・取扱説明書を読んだあとは必ず保管してください。

もくじ

必ずお読みください	各部のなまえ	表紙
	■各部のなまえ／仕様／サイズ／付属品	
	安全上のご注意	1
使いかた	使いかた	2
使いかた	お手入れの方法	3

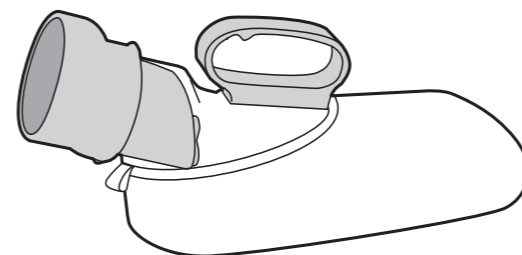

各部のなまえ

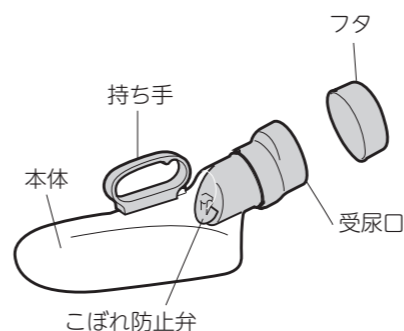

■付属品

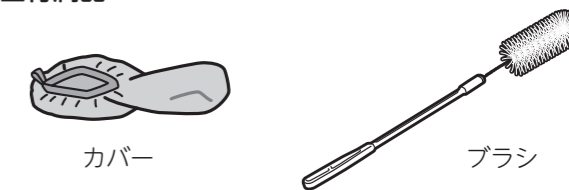

※ブラシの組み立てかたは3ページに記載しています。

■仕様

構成部材	部品名	材質
構成部材	本体	塩化ビニル樹脂
	持ち手	ポリプロピレン
	こぼれ防止弁	ポリプロピレン
	フタ	ポリプロピレン
	受尿口	エラストマー
付属品	カバー	アクリル100%
	ブラシ	柄：ポリプロピレン 穂先：ステンレス・ポリプロピレン
重量	約300g	
容量	1000ml	
耐熱温度	60℃	

■サイズ（単位cm）

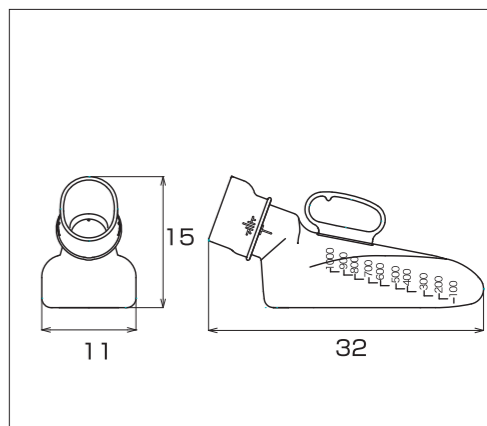

ARONKASEI CO., LTD.

安全上のご注意

必ずお守りください

この製品は、トイレまたはポータブルトイレを使用することが出来ない方に、排尿していただくための「尿器」です。それ以外の目的での使用はおやめください。

ここに示した注意事項は、製品を安全に正しくお使いいただき、あなたや他人への危害を未然に防止するためのものです。いずれも安全に関する重要な内容ですので、必ず守ってください。

警告 誤った使いかたをすると「死亡または重傷などを負う可能性が想定される」内容を説明しています。

注意 誤った使いかたをすると「障害または財産への損害が発生する可能性が想定される」内容を説明しています。

■ お守りいただきたい内容の種類を、次の絵表示（図記号）で区分し、説明しています。

❗ 必ず実行していただく「強制」内容を説明しています。 してはいけない「禁止」内容を説明しています。

正常な状態でご使用ください（使用前に必ず点検してください）

❗ 必ず実行すること	注意	
	<p>正常な状態</p> <p>持ち手がしっかりとはまっている</p> <p>受尿口がしっかりと はまっている</p> <p>こぼれ防止弁がセットされている</p>	<p>絶対にしない</p> <p>正常でない状態の時は使用しないこと 持ち手や受尿口、こぼれ防止弁などがきちんとはまっていない等正常でない状態で使用すると使用中に各部が外れてきちんと排尿できないおそれがあります。</p>

安全な使いかたをしてください

❗ 必ず実行すること	注意	
	<p>安全な使い方</p> <p>身体状況などによりトイレまたはポータブルトイレを使えない方が排尿するために使用している</p> <p>※使用者の身体状況によっては介助者が付き添ったり、お買い上げの販売店やケアマネジャーなど専門家に相談すること</p>	

正しくお手入れをしてください

❗ 必ず実行すること	注意	
	<p>※詳しいお手入れのしかた、お手入れ上のご注意は3ページに記載しています。</p> <p>正しくお手入れをすること 誤った持ち方・誤った保管のしかた・誤った洗剤の使用・誤った消毒のしかた等、正しくないお手入れをした場合、製品が劣化、変色、変形、破損し、けがの原因になります。</p>	<p>絶対にしないこと 改造や分解をしないこと 本体機能が正常に動かず、破損やけがの原因になります。</p>

使いかた

組み立てかた

受尿口の取り付けかた

受尿口を本体に奥までしっかり押し込んでください。本体と受尿口のマークが合うように組み立ててください。本体のマークまで受尿口が押し込まれているか確認してください。

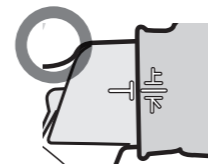
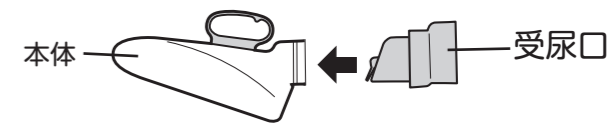

受尿口が本体のマークに合わせて最後まで押し込まれている

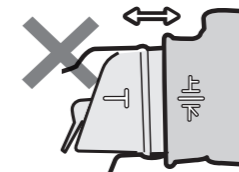

受尿口が最後まで押し込まれていない

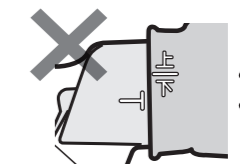

本体と受尿口のマークが合っていない

カバーの取り付けかた

尿器の後ろから、靴下を履かせるように取り付けてください。



使いかた

- ① 受尿口にペニスを挿入してください。
- ② 仰向けに寝たまま、又は横に寝て、又は座って排尿します。

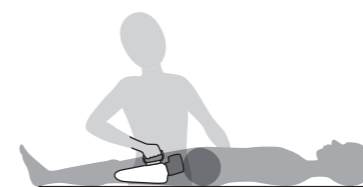

仰向けに寝たまま

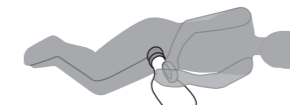

横に寝て



座って

- ③ 排尿が終わったらフタをしてください。（フタをすることでニオイを防ぎます）
※こぼれ防止弁は完全に漏れを防止するものではありません。

● 尿器のほかにトイレットペーパー、防水シート、腰回りをおおうタオルケット、清拭剤などがあると、より安心して便利に排尿できます。

● 尿を計る場合は、本体の目盛で尿量を見ることができます。（目安です。）

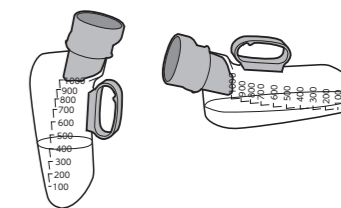

注意

受尿口は横から潰すように押さえつけないでください。受尿口が変形し、こぼれ防止弁の機能に支障をきたす恐れがあります。



受尿口からのこぼれが多い場合は、こぼれ防止弁の取り付け部分を、少しへこませるように押さえてください。（約30秒間）



こぼれ防止弁